

tolltickets Camper Mautbox

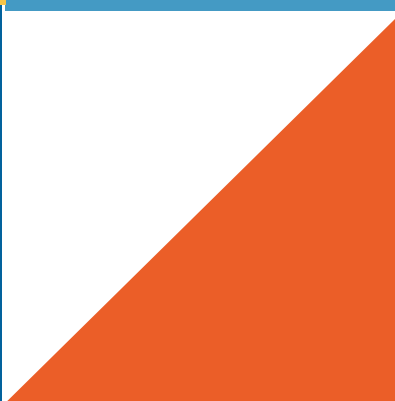

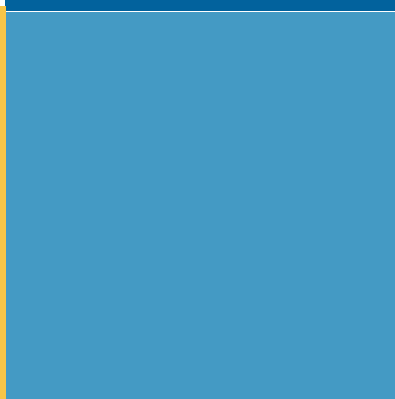

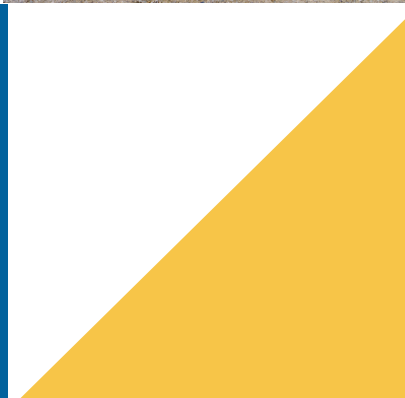

Die tolltickets Camper Mautbox ist eine spezielle Mautlösung für Wohnmobile und Busse über 3,5 t.

Grenzenlos mobil – Maut einfach und unkompliziert europaweit bezahlen.



Ein Gerät. Ein Vertrag. Zahlreiche Möglichkeiten.

Konto- und Servicefunktionen:

-  Online-Kundenkonto
-  Gerätesperrung bei Verlust oder Diebstahl
-  Fahrzeugwechsel möglich
-  Kündigung des Abonnements möglich
-  Mehrsprachige Plattform: EN, DE, FR, IT, ES, NL, PL
-  Kundensupport unter:
tolltickets.com/contact/



Die Camper Mautbox deckt die folgenden Länder ab:

	Frankreich
	Italien
	Spanien
	Portugal
	Österreich
	Norwegen
	Öresundbrücke Storebæltbrücke Liefkenshoektunnel Herrentunnel Warnowquerung

Geschäftliche Bedingungen:

Jahresgebühr:	89,90 € inkl. MwSt.
Aktivierungsgebühr:	19,90 €
Mautservicegebühr:	5 % auf brutto Mautumsatz



Benutzer- und Installationshandbuch

TOLLTICKETS

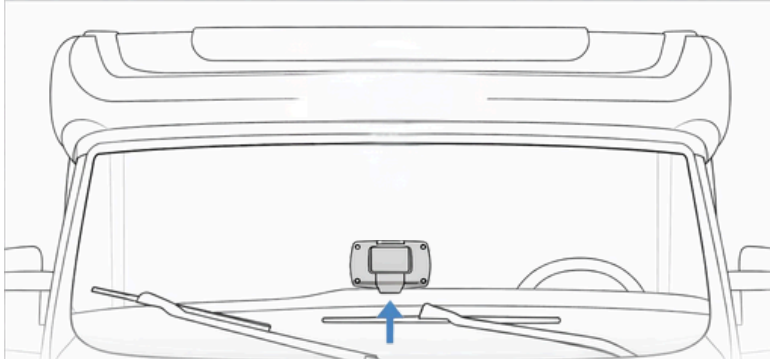
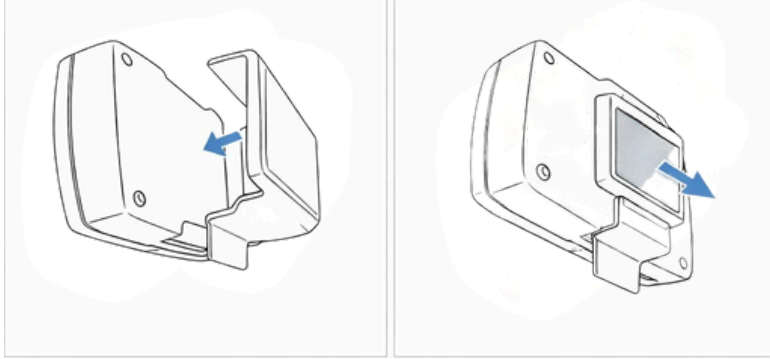

1) ANBRINGUNG AN DER WINDSCHUTZSCHEIBE

1. Reinigen und trocknen Sie die Innenseite der Windschutzscheibe.
2. Entfernen Sie die Schutzfolie vom Klebeepad.
3. Befestigen Sie das Gerät an der Innenseite der Windschutzscheibe (unten in der Mitte) und drücken Sie es einige Sekunden lang fest an.
4. Montieren Sie das Gerät nicht außerhalb des Fahrzeugs.

Bringen Sie die Mautbox an einer Stelle an, die die Sicht des Fahrers nicht behindert.

Bei Fahrzeugen mit beheizbaren Windschutzscheiben oder Isolierglas kann das Signal der Mautbox unterbrochen werden.

2) STROMANSCHLUSS

Das Gerät muss immer an eine Stromquelle angeschlossen sein. Hierfür haben Sie die folgenden Möglichkeiten:

- **Option A:** Einfache Stromversorgung über den Zigarettenanzünder (mit demb mitgelieferten Kabel).
- **Option B:** Feste Verkabelung (durch eine qualifizierte Werkstatt)

Ohne externe Stromversorgung funktioniert eine vollständig aufgeladene Mautbox etwa 2 bis 3 Stunden lang. Um einen unterbrechungsfreien Betrieb zu gewährleisten, sollte das Gerät angeschlossen bleiben.



3) ERSTINBETRIEBNAHME

1. Wählen Sie die Sprache des Geräts aus.
2. Bestätigen Sie das auf dem Bildschirm angezeigte Kfz-Kennzeichen.
3. Ändern Sie nicht das Anhängergewicht und die Anzahl der Achsen, die auf Null eingestellt sein müssen!

4) VOR JEDER FAHRT

1. Überprüfen Sie, ob das Kennzeichen auf dem Bildschirm korrekt ist.
2. Überprüfen Sie, ob Ihr Gerät ordnungsgemäß funktioniert (die grüne LED leuchtet nach einigen Minuten während der Fahrt auf).

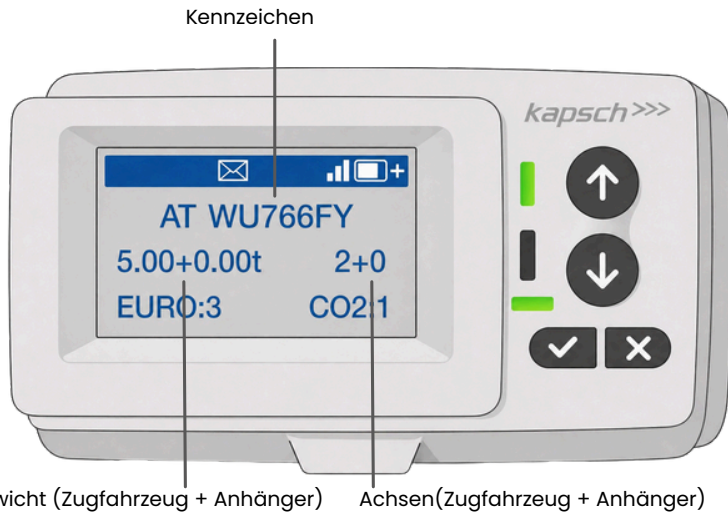

5) DISPLAY UND SYMBOLE

- Bedienen Sie das Gerät nicht, während Sie eine automatische Mautstelle passieren.
- Bitte drücken Sie die Tasten der Mautbox nicht während der Fahrt. Diese sind bei einer Fahrtgeschwindigkeit über 10 km/h deaktiviert.
- Bedeutung der Symbole: Mobilfunksignal, Akkustand, neue Nachricht, externe Stromversorgung angeschlossen.
- Die Mautbox wechselt automatisch in den Parkmodus wenn das Fahrzeug länger als 15 Minuten still steht (Display und LEDs sind ausgeschaltet).

6) SIGNALTÖNE UND LEDs

- OK-Status: 1 mittlerer Piepton, grüne LEDs. Fahren erlaubt.
- Warnstatus: 2 lange Pieptöne, blinkende grüne LEDs. Überprüfen Sie die Meldung.
- Fehlerstatus (vertraglich/technisch/schwerwiegend): 4 kurze Pieptöne, rote LEDs. Das Befahren des Mautbereichs ist bis zur Behebung des Fehlers nicht gestattet.

Wenn der Fehler weiterhin besteht, wenden Sie sich bitte an den Kundendienst von tolltickets.

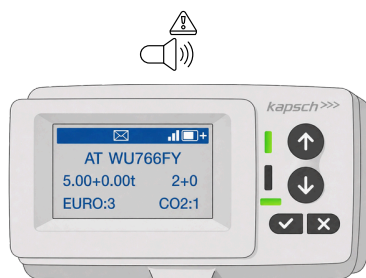

OK

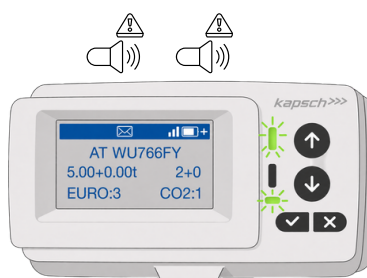

WARNUNG

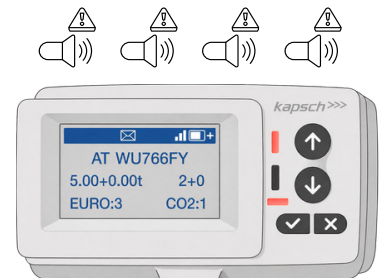

FEHLER